

spontan Tischentgratungsgerät Typ TEM – 1 / 2



Tischentgratungsgerät Typ TEM-1 / 2

Zum gleichzeitigen Innen- und Außenentgraten von Rohren, Stangen und Profilen.

Systembeschreibung

Das Entgratungsgerät zeichnet sich durch seine stabile Bauweise als auch durch vorbildliche Sicherheit aus. Durch das vollkommen geschlossene Stahlblechgehäuse und der bedienerfreundlichen Verstellmimik, bleibt nur der tatsächlich benötigte Arbeitsbereich frei (Unfallgefahr). Die Bedienelemente sind so gestaltet, dass eine Umstellung auf verschiedene Durchmesser in Sekunden möglich ist. Auch der Umbau zur Blechentgratmaschine (Sonderzubehör) ist vorgesehen.

Arbeitsbürste (nicht im Grundpreis enthalten)

Die eingeführte, 100mm breite Walzendrahtbürste, hat sich in den vergangenen Jahrzehnten, in über 1000 Geräten bestens bewährt. Durch höchste Standzeit und stabile Bürstfläche, wird eine hohe Entgratungsqualität bei Materialdurchmessern von bis zu 100 mm erreicht (abhängig vom Bürstendurchmesser). Es stehen verschiedene Qualitäten zur Verfügung.



Bürstenverschleiß

Der Bürstenverschleiß wird über ein Handrad (Zentralverstellung) an der Frontseite kompensiert.

Bürstenwechsel

Für einen raschen (3-5 Minuten) und problemlosen Bürstenwechsel , muss lediglich die schwenkbare Bürstenabdeckung geöffnet werden. Die dazu benötigten Werkzeuge werden mitgeliefert.

Betriebssicherheit

Die schwenkbare Bürstenabdeckung , ist elektrisch gegen unbeabsichtigtes Öffnen gesichert . Beim Öffnen der Abdeckung, schaltet die Maschine automatisch ab. Der Betrieb mit geöffneter Abdeckung ist somit nicht möglich.

Normalzubehör:

- Bedienungswerkzeuge
- Bedienungsanleitung mit Wartungsanleitung

Technische Daten

Maße: L = 550 mm, T = 350 mm, H = 380 mm
Gewicht : ca. 70 kg
Farbanstrich: RAL 5012 lichtblau

TEM-1 Tisch- Entgratungsgerät mit einer konstanten Drehzahl.

Technische Daten

Motor: 3 Phasen, 50 Hz (deutsches Fabrikat) Direktanlasser
Motorleistung: 3,0 kW (2,2 kW für NE- Bearbeitung)
1 Drehzahl : 1400 oder 2800 1/min (materialabhängig)
Spannung: 400 V, 50 Hz

Artikel- Nr. 91.510-100/00

TEM-2 Tisch- Entgratungsgerät mit 2 Drehzahlen umschaltbar

Technische Daten

Motor: 3 Phasen, 50 Hz (deutsches Fabrikat) Direktanlasser
Motorleistung: 3,0 kW/2,2 kW umschaltbar
Drehzahl : 1400/2800 1/min (materialabhängig)
Spannung: 400 V, 50 Hz

Artikel- Nr. 91.510-102/00



Optionen und Zubehör

Arbeitsbürsten

Durchmesser	250mm	
Arbeitsbreite	100mm	
Typ WC 1	0,35 mm Stahldraht	Artikel- Nr. 71.61-0004/00
Typ WC 3	0,35 mm V2A Edelstahl	Artikel- Nr. 71.61-0005/00
Typ WC 3-S	0,35 mm V2A Edelstahl verseilt	Artikel- Nr. 71.61-0005/01
Typ WC 4	0,35 mm Stahldraht gehärtet	Artikel- Nr. 71.61-0006/00
Typ WC M	0,35 mm Messing	Artikel- Nr. 71.61-0007/00
Typ WC 8	0,20 mm Stahldraht	Artikel- Nr. 71.61-0010/00
Typ WC 32	0,20 mm V2A Edelstahl	Artikel- Nr. 71.61-0010/32
Typ WC 18	0,50 mm Stahldraht	Artikel- Nr. 71.61-0001/18

Andere Arbeitsbürsten auf Anfrage.

Kurzteilhalter

zur sicheren Entgratung von kurzen Teilen ab 30mm Länge.

Mit einer Bohrung bis 16mm
 bis 100mm

Artikel- Nr. 52.915-300/00

Blechauflagewinkel

zur sicheren Entgratung von geraden Blechen bestehend aus:

1 Stück verstellbarer Blechauflagewinkel

und 1 Satz Führungseile (Austausch der vorhandenen Führungseile notwendig)

Artikel- Nr.91.510-109/01



Maschinenständer TGS-S mit Stellfüßen

Der Maschinenständer kann mit allen Geräten der Typenreihe TEM ergänzt werden. Der Maschinenständer ist so gestaltet, dass der innerbetriebliche Transport mittels Gabelstapler leicht möglich ist.

Stabile Blechkonstruktion mit:

- 1 Stück Staub / Späneschubfach
- 1 Stück Zwischenboden
- 1 Satz Stellfüße
ähnlich obiger Abbildung

Artikel- Nr. 91.517-000/00



Maschinenständer TGS-R mit Rollen

Der Maschinenständer kann mit allen Geräten der Typenreihe TEM ergänzt werden.

Stabile Blechkonstruktion mit:

- 1 Stück Staub / Spänefach
- 1 Stück Zwischenboden
- 1 Satz Bockrollen
ähnlich nebenstehender Abbildung.

Artikel- Nr. 91.517-000/01

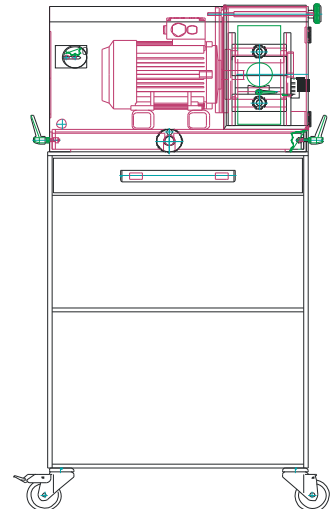

Maschinenständer TGS-RS mit Rollen und Stellfüße

Der Maschinenständer kann mit allen Geräten der Typenreihe TEM ergänzt werden.

Stabile Blechkonstruktion mit:

- 1 Stück Staub / Späneschubfach
- 1 Stück Zwischenboden
- 2 Stück Bockrollen
- 2 Stück Stellfüße
ähnlich nebenstehender Abbildung.

Artikel- Nr. 91.517-000/02

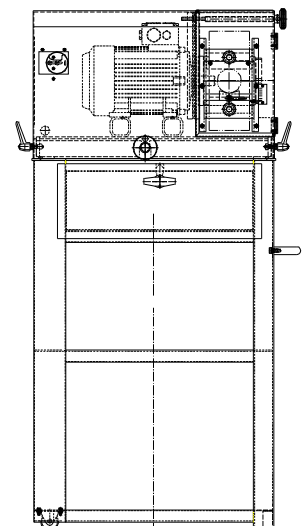



Maschinenständer TGS-A mit Anschlussstutzen für externe Absaugung

Der Maschinenständer kann mit allen Geräten der Typenreihe TEM ergänzt werden.

Stabile Blechkonstruktion mit:

- 1 Stück Zwischenboden
- 1 Satz Bockrollen
- 1 Stück Anschlussstutzen Durchmesser 100 mm, rückseitig für externe Absaugung

Ausführung ohne Schubfach, ähnlich nebenstehender Abbildung.

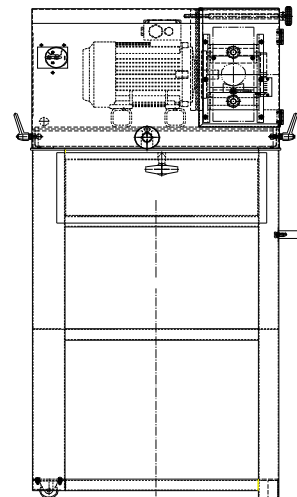

Artikel- Nr. 91.517-002/00

Stationärer Klein-Entstauber für Anschluß an TGS Maschinenständer

Typ OMF 10, mit integrierter Funken-Vorabscheider-Schublade

Luftvolumen	1000 m ³ / h
max. Unterdruck	1400 Pa
Antriebsmotor	0,55 kW 230V / 50 Hz
Saugstutzen-Ø	100 mm
Grundfläche L x B x H	550 x 550 x 1220 mm
Farbanstrich	RAL 7012



Artikel- Nr. 91.517-002/00

Zur weiteren Beratung und Besprechung stehen wir Ihnen gerne zur Verfügung.

Besuchen Sie uns bitte im Internet unter : www.spontan.eu

Mit freundlichem Gruß

B. Labendsch
Vertrieb + Konstruktion

B.Labendsch@spontan.eu

P. Jackisch
Vertrieb + Technik

P.Jackisch@spontan.eu

spontan
Trenn- und Entgrattechnik GmbH & Co KG
Baumschulenweg 8
D-42855 Remscheid

Fon : +49 (0) 2191-8843- 42 / 41

Fax : +49 (0) 2191-8843-48

Mobil : +49 (0) 170 579 1129